



CEARÁ
GOVERNO DO ESTADO

Manual de Identidade Visual

2023 - 2026

Para dar início.

Neste guia, você encontrará todas as regras sobre como usar a identidade visual do Governo do Ceará. A seguir, serão apresentados todos os detalhes em relação a exemplos e aplicação da marca.

Para se aprofundar e entender mais conceitualmente sobre a comunicação do Governo do Ceará, recomendamos o Livro Inspiracional. Nele, você vai encontrar uma abordagem que explora a essência do Governo, apresentando padrões, conceitos e princípios que orientam a forma como a mensagem deve ser passada para a população.

Accesse o QR Code
e seja direcionado
para o Livro
Inspiracional.



1 BRASÃO

O brasão do Estado.....05

2 BANDEIRA

A bandeira do Estado.....06

3 ASSINATURAS

A assinatura.....07

Grade de construção.....07

Assinaturas secundárias com secretarias.....08

Assinatura com aplicação do conceito.....09

4 TIPOGRAFIA

Família tipográfica.....10

5 CORES

Versão em cores.....11

Versão em escala de cinza.....12

Versão monocromática.....13

6 APLICAÇÕES

Controle de fundo.....14

Margem de segurança.....15

Assinaturas conjuntas.....16

7 ASSINATURAS ALTERNATIVAS

Aplicação horizontal.....19

Aplicação vertical.....20

8 REDUÇÕES

Reduções permitidas.....21

9 USOS INDEVIDOS

O que não pode ser feito.....22

10 FACHADAS

Sinalização externa.....23

Assinatura invertida.....25

11 GRAFISMO

Elemento base.....26

12 SINALIZAÇÃO INTERNA

Placas de sinalização interna.....27

Placa de inauguração.....33

13 FOLHETERIA

Papelaria básica.....34

Papel timbrado/Bloco de notas.....34

Envelope grande38

Envelope para carta41

Pasta43

Crachá47

Certificado.....52

Cartão de visita.....54

Convite impresso55

14 APRESENTAÇÃO

Padrão de telas para datashow.....58

15 CARDS REDES SOCIAIS - IMPRENSA

16 VINHETA E LETTERING

17 VEÍCULOS OFICIAIS

Veículos Secretários de Estado.....63

Assinatura na parte lateral do veículo oficial/secretaria.....64

Assinatura conjunta.....66

Assinatura conjunta na parte traseira do veículo oficial/secretaria.....70

Assinatura moto oficial/secretaria.....71

Elementos utilizados.....73

18 OUTRAS APLICAÇÕES

Convite digital.....74

Assinatura de e-mail.....75

Placa de obra.....76

Sinalização de escola.....78

Tapume de obra.....91

Placas de incentivos92

Diversos93

19 EVENTOS

Fundo de palco.....97

Totem.....115

Backdrop.....116

1 . B R A S ã O

O brasão do Estado

Com 7x8 m de proporção, o escudo tem elementos com curvas suaves e linhas da mesma espessura. É representado por um escudo polônio, com um campo verde fendido.

Na parte esquerda, são figuradas sete estrelas brancas, que simbolizam as mesorregiões do estado. Sobre o escudo, há uma elipse central, contendo elementos distribuídos em quatro quadrantes, com a linha do horizonte no centro. O primeiro quadrante contém o sol e o farol do Mucuripe; o segundo, a serra e o pássaro; o terceiro, o mar e a jangada; e o quarto, o sertão e a carnaúba. Esses elementos representam os quatro elementos da natureza: fogo, ar, água e terra. Como timbre, é apresentado a figura de uma fortaleza antiga, de cor dourada, com cinco merlões.

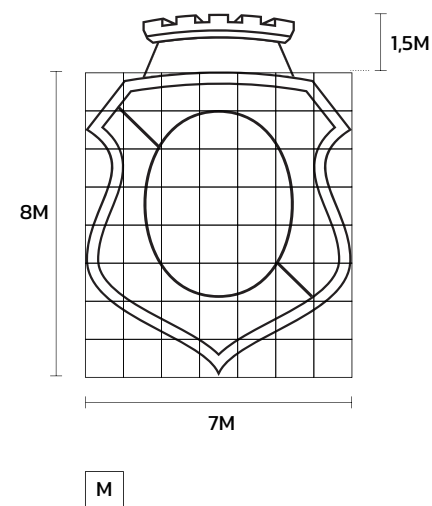

2 . B A N D E I R A

A bandeira do Estado

Seguem abaixo as proporções de acordo com a Lei nº 8.889, de 31 de agosto de 1967, artigo 2º.

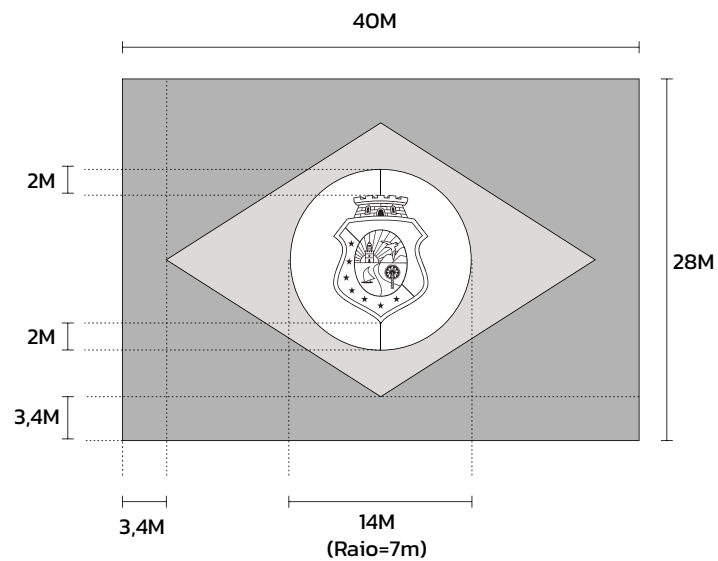
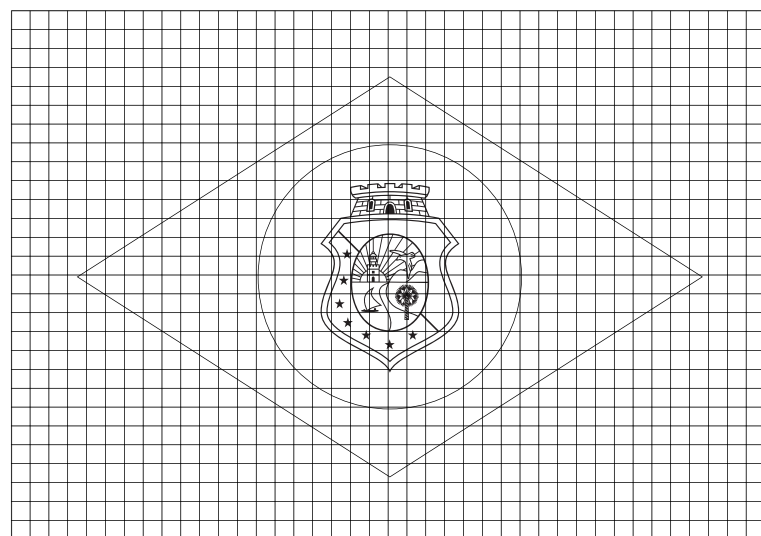

3 . A S S I N A T U R A S

A assinatura

A disposição dos elementos que compõem a marca do Governo segue com o nome “CEARÁ” com mais peso, e o “GOVERNO DO ESTADO” estruturando a base da palavra e dando suporte ao todo. Com isso, mantemos a boa leitura, e valorizamos o nome do nosso estado.



Grade de construção

Esta grade de construção da marca permite visualizar as proporções para evitar seu uso com distorções. Deve ser utilizada caso seja necessário adaptar a marca para garantir suas proporções.



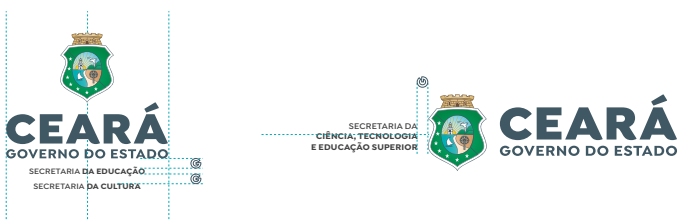

3 . A S S I N A T U R A S

Assinaturas secundárias com secretarias

Aplicada na **Fonte Isidora Sans**, o corpo da fonte, utilizada ao lado, tem **6pt** e varia entre **Semi bold e Bold**. A variação de peso na tipografia é aplicada para gerar contraste e destacar os nomes das secretarias.

A aplicação secundária segue o limite do nome CEARÁ. As quebras de linha, quando necessárias, devem seguir de forma harmônica. O nome de órgão, secretaria etc. deve ser aplicado em **negrito** em alguns casos, como no caso da **Casa Civil** ou da **Vice-Governadoria**.

O alinhamento de órgãos, secretarias etc. deve seguir o alinhamento do nome CEARÁ, conforme mostrado nos exemplos: alinhado ao nome de forma central na versão vertical, e de forma lateral na versão horizontal. **A letra G é utilizada como referência de espaço.**

A aplicação de secretarias conjuntas será utilizada seguindo a orientação de espaçamento e alinhamento demonstrada nos exemplos ao lado. Vamos ter a opção vertical e horizontal, onde aplicaremos de acordo com o meio utilizado.

O uso do nome das secretarias na lateral do brasão (opção secundária) tem a função de manter seu peso e leitura em situações onde a marca é aplicada em formatos extremamente horizontais. Exemplos: faixas de rua, banners de internet, testeiras etc.

3 . A S S I N A T U R A S

Assinatura com aplicação do conceito

O conceito deve ser escrito na fonte Kanit. Contudo, nos verbos, deve-se utilizar a versão bold, para dar destaque às palavras que marcam a essência da nova gestão. “Das pessoas” e “o Ceará” devem permanecer em versão regular, dando boa leitura e harmonia à estética da sua aplicação.

Sempre ao lado da marca, o conceito é separado através de uma linha na cor verde de tonalidades iguais. A distância entre eles é a mesma do escudo em relação ao nome “Ceará”.

CUIDAR _____ Kanit Bold

DAS PESSOAS, _____ Kanit Regular

AVANÇAR _____ Kanit Bold

O CEARÁ. _____ Kanit Regular



Kanit

Kanit Extralight	abcdefghijklABCDEFGHI12345#\$%&@
Kanit Light	abcdefghijklABCDEFGHI12345#\$%&@
Kanit Regular	abcdefghijklABCDEFGHI12345#\$%&@
Kanit Medium	abcdefghijklABCDEFGHI12345#\$%&@
Kanit Bold	abcdefghijklABCDEFGHI12345#\$%&@
Kanit Extrabold	abcdefghijklABCDEFGHI12345#\$%&@
Kanit Black	abcdefghijklABCDEFGHI12345#\$%&@

Maitree

Maitree Light	abcdefghijklABCDEFGHI12345#\$%&@
Maitree Regular	abcdefghijklABCDEFGHI12345#\$%&@
Maitree Bold	abcdefghijklABCDEFGHI12345#\$%&@

4 . T I P O G R A F I A

Família tipográfica

Kanit é uma família tipográfica geométrica sem serifa. Ela é composta por 18 pesos diferentes, o que a torna versátil.

Já para textos corridos, utilizamos a **Maitree**, selecionada por garantir o traço legível em meios digitais e impressos.

5 . C O R E S

Versão em cores

POLICROMIA

A versão em cores gradientes deve ser utilizada em impressos de alta resolução, além de ser a mais indicada para uso em vídeos.

Uso: impressão em livros, catálogos e outros impressos nobres de alta resolução, vídeos, websites etc.

Os contornos do escudo e do forte são diferenciados, seguindo a especificação de cores abaixo. Os nomes CEARÁ e GOVERNO DO ESTADO também têm a mesma cor do contorno do escudo.

CORES ESPECIAIS

A versão em cores especiais deve ser usada apenas quando não for possível a impressão digital ou por processo *offset*.











Uso: reprodução da marca através de pintura manual.

POLICROMIA



CORES ESPECIAIS



	C	M	Y	K	R	G	B	PANTONE
	30	0	0	75	70	85	100	7545 C
	100	25	100	0	0	130	65	348 C
	12	28	55	0	225	183	126	7508 C
	25	35	70	0	190	155	95	7562 C
	6	7	35	0	241	228	178	7499 C
	20	50	65	0	198	139	102	7515 C
	83	33	77	21	42	112	80	555 C
	43	0	7	0	135	209	230	636C
	0	20	100	0	255	200	5	116C
	0	0	0	15	220	220	220	7541 C
	66	18	28	0	86	167	178	7709C



CEARÁ



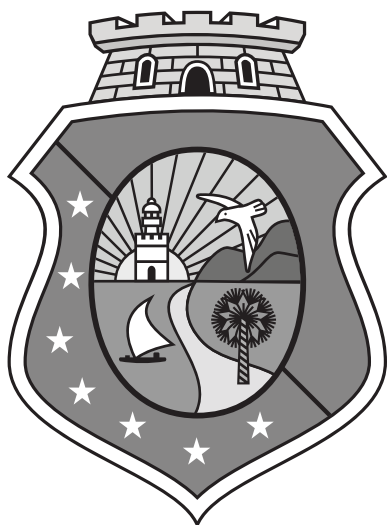









GOVERNO DO ESTADO



5 . C O R E S

Versão em escala de cinza

CORRESPONDÊNCIA DAS CORES EM ESCALA DE CINZA

	K		K
	100		70
	60		25
	20		10
	30		15
	15		50
	50		0

5 . C O R E S

Versão monocromática

A versão monocromática deve ser utilizada **somente em último caso**, apenas em materiais em que não há a possibilidade de se usar todas as cores. Para os demais casos, deve-se usar as assinaturas em versões coloridas ou em escala de cinza.



CEARÁ
GOVERNO DO ESTADO

POSITIVA



NEGATIVA

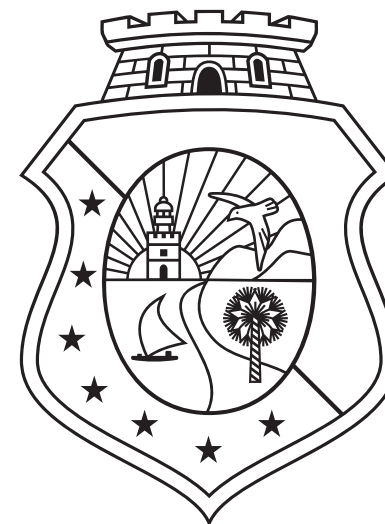

6 . A P L I C A Ç Õ E S

Controle de fundo

Para garantir a legibilidade da marca contra os mais diversos tons, preferencialmente, ela deve ser aplicada sobre fundo branco ou que não comprometa sua leitura.

A alternativa permitida seria a aplicação sobre tons escuros usando as opções da marca que garantam contraste.

Nos casos em que os tons mais claros ou mais escuros, que oferecem mais contraste, não forem opção, utilize a versão vazada da marca. A regra se mantém nas opções em tons de cinza ou monocromáticas.

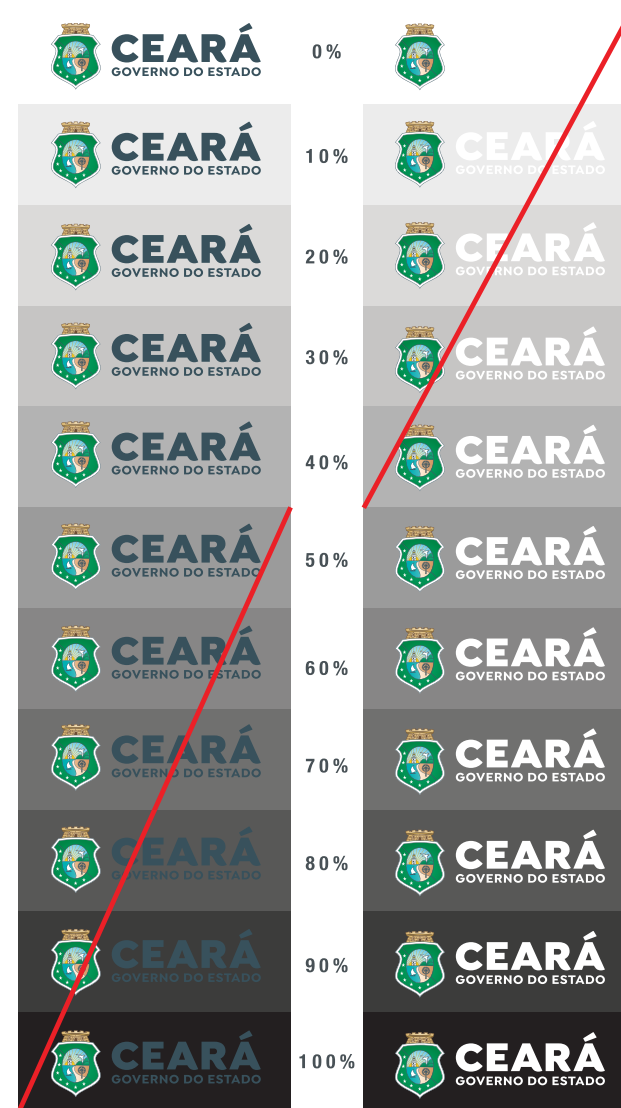

6 . A P L I C A Ç Õ E S

Margem de segurança

A área mínima de reserva serve para proteger a marca de interferências, permitindo sua ideal legibilidade. Na marca do Governo do Ceará, a proteção corresponde a 2 vezes a distância entre o brasão e o nome CEARÁ para as margens superior e inferior. Para esquerda e direita, as margens correspondem ao tamanho do brasão.

No caso da marca com assinatura de secretarias e etc., a distância da margem inferior é contada a partir da base do texto secundário.



6 . A P L I C A Ç Õ E S

Assinaturas conjuntas



HORIZONTALIS LADO A LADO

As assinaturas conjuntas obedecerão a mesma área de reserva explicitada no item anterior. Isto também se aplica aos textos de lei, centros vinculados à Secretaria etc.

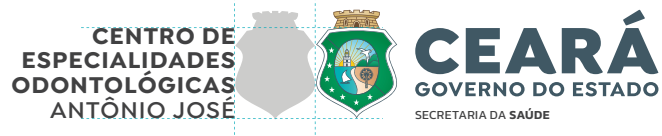

ALINHAMENTO

O alinhamento das marcas/assinaturas conjuntas deve ser feito pelo centro do escudo, **sem considerar a coroa**.

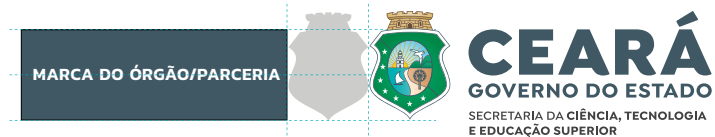



6 . A P L I C A Ç Õ E S

Assinaturas conjuntas

VERTICAIS LADO A LADO

As assinaturas conjuntas obedecerão a mesma área de reserva explicitada no item anterior. Isto também se aplica aos textos de lei, centros vinculados à Secretaria etc.

ALINHAMENTO

O alinhamento das marcas/assinaturas deve ser feito a partir do topo do escudo, **sem considerar a coroa.**

MAIS DE UMA SECRETARIA/ÓRGÃO ETC

Quando houver duas ou mais assinaturas, o alinhamento deverá obedecer a altura da marca do Governo, sem considerar a coroa. As secretarias ficarão abaixo da base de todas as marcas.

6 . A P L I C A Ç Õ E S

Assinaturas conjuntas

BARRA DE ASSINATURA VERTICAL

Nos casos em que uma marca fica embaixo da outra, a do Governo do Estado deverá ficar sempre na parte de cima e as marcas vinculadas deverão respeitar os limites da largura do nome CEARÁ, com alinhamento centralizado.

APOIO E REALIZAÇÃO

Os pequenos textos que indicam “apoio” e “realização” também obedecerão as margens já estabelecidas.



7 . A S S I N A T U R A S A L T E R N A T I V A S



Aplicação horizontal

A versão horizontal deve ser usada preferencialmente. Nos casos em que sua aplicação não se mostra adequada ou compromete a leitura, a opção vertical poderá ser utilizada. A opção colorida é a mais adequada, sendo recomendada a monocromática apenas em último caso, quando não há a possibilidade de se usar todas as cores.

7 . A S S I N A T U R A S A L T E R N A T I V A S

Aplicação vertical

A versão vertical deve ser usada nos casos em que o layout não permita a aplicação horizontal, levando em conta, principalmente, a legibilidade da marca e sua harmonização com o layout. A versão mais recomendada é a colorida, sendo a monocromática usada somente em materiais nos quais não há possibilidade de usar todas as cores.



8 . R E D U Ç Õ E S

Reduções permitidas

A legibilidade da marca do Governo do Estado do Ceará **deve ser garantida**. As reduções ideais estão na primeira coluna.

As demais reduções são mostradas nas colunas seguintes, observando as medidas mínimas para as versões com ou sem as secretarias, órgãos etc.

As regras também se aplicam para as versões em tons de cinza e monocromáticas.



9 . U S O S I N D E V I D O S

O que não pode ser feito

Nunca altere ou recrie elementos ou fontes que compõem a marca. Distorções que alteram sua proporção ou perspectiva também não são aceitas. O uso em fundos coloridos segue as mesmas regras mencionadas anteriormente.



1 0 . F A C H A D A S

Sinalização externa

Devem seguir as regras das assinaturas, inclusive com os órgãos, secretarias etc.

Produção de letra caixa em aço inox. Brasão com aplicação de adesivo com verniz UV.



CENTRO DE
ESPECIALIDADES
ODONTOLÓGICAS
ANTÔNIO JOSÉ







CASA CIVIL
GOVERNO DO ESTADO DO CEARÁ



**SECRETARIA
DA FAZENDA**
GOVERNO DO ESTADO DO CEARÁ



**SECRETARIA DA
SEGURANÇA PÚBLICA
E DEFESA SOCIAL**
GOVERNO DO ESTADO DO CEARÁ



**SECRETARIA DO
DESENVOLVIMENTO
ECONÔMICO**
GOVERNO DO ESTADO DO CEARÁ

1 0 . F A C H A D A S

Assinatura invertida

As assinaturas invertidas obedecerão às mesmas margens das demais assinaturas. **Essa versão deverá ser usada somente em dois casos: na fachada da sede e no site da secretaria correspondente.**

Devido às diferenças nas quantidades de palavras de cada secretaria/órgão etc., as fontes terão proporções diferentes:

- Quando couber em 1 ou 2 linhas, o nome da secretaria/órgão, como no exemplo ao lado, terá corpo 25pt – espaçamento entrelinhas 23, e o GOVERNO DO ESTADO DO CEARÁ ficará com corpo 9,5pt.
- A partir de 3 linhas, o nome da secretaria/órgão ficará com corpo 18pt – espaçamento entrelinhas 19, e o GOVERNO DO ESTADO DO CEARÁ ficará com corpo 9,5pt.

O bloco de texto deve ficar alinhado horizontalmente com o escudo. A distância do GOVERNO DO ESTADO DO CEARÁ em relação ao nome do órgão será a altura da letra “G”. **As assinaturas invertidas possuem apenas a versão horizontal.**

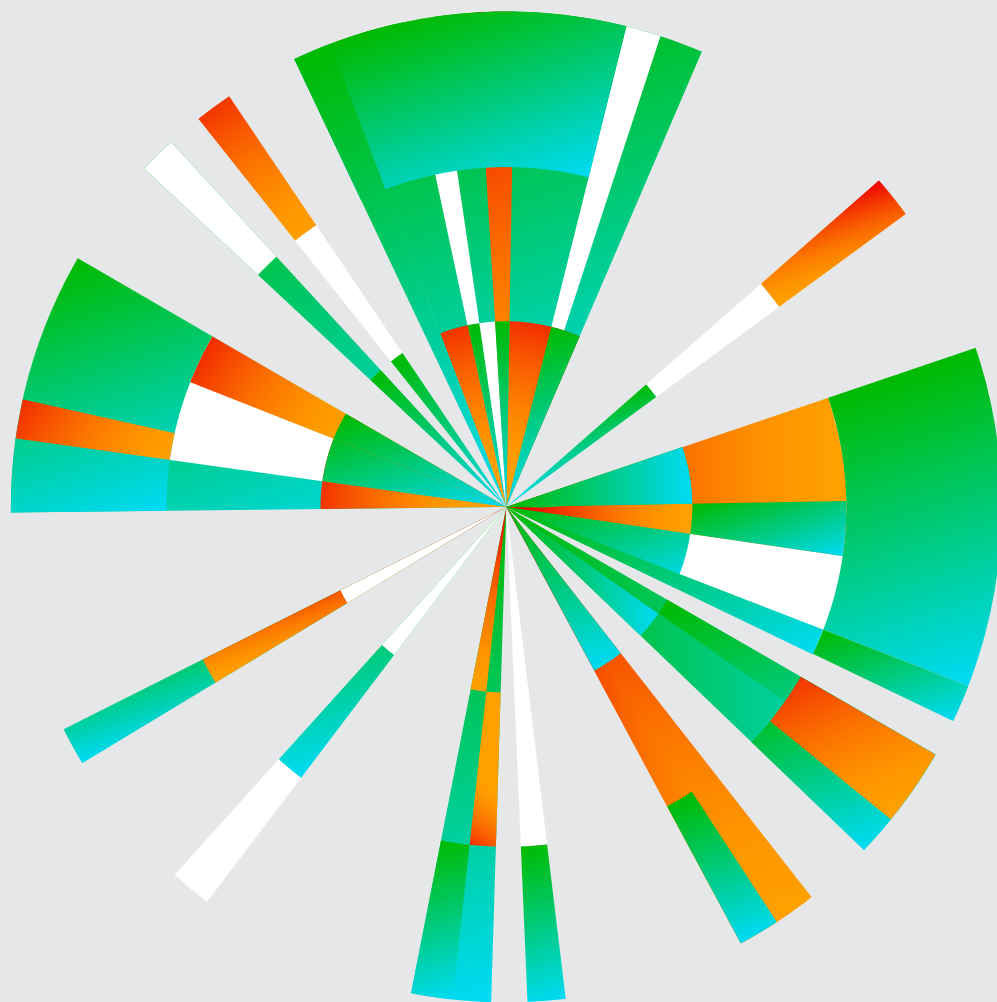

Para mais informações, acesse o QR Code e seja direcionado para o Livro Inspiracional.

11. GRAFISMO

Elemento base

São os principais elementos para compor a identidade visual dos materiais do Governo do Ceará.

Em suas aplicações, apesar de ser bem colorido, o que mais se destaca é o verde e o laranja.

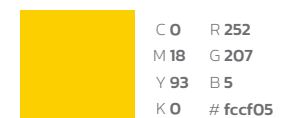
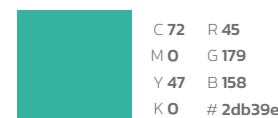
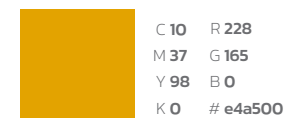
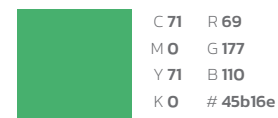
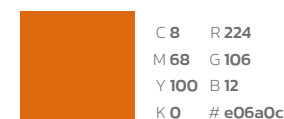
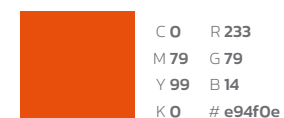
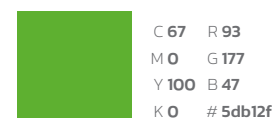
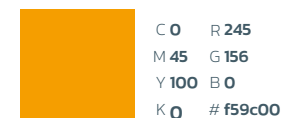

1 2 . S I N A L I Z A Ç Ã O I N T E R N A







PLACAS DE SINALIZAÇÃO INTERNA

Placa indicativa: 60x70 cm

A produção das placas será em PVC com adesivo vinil leitoso, com aplicação de fita dupla face.

A fonte utilizada é a **Kanit Bold**.

	
SALA DE IMPRENSA	
ADMINISTRAÇÃO	
REFEITÓRIO	
AUDITÓRIO PRINCIPAL	

 	
SALA DE IMPRENSA	
ADMINISTRAÇÃO	
REFEITÓRIO	
AUDITÓRIO PRINCIPAL	



1 2 . S I N A L I Z A Ç Ã O I N T E R N A

PLACAS DE SINALIZAÇÃO INTERNA

Placa Porta: 45x15 cm

A produção das placas será em PVC com adesivo vinil leitoso, com aplicação de fita dupla face.
A fonte utilizada é a **Kanit Bold**.





1 2 . S I N A L I Z A Ç ã O I N T E R N A

PLACAS DE SINALIZAÇÃO INTERNA

Placa Porta: 20x20 cm

A produção das placas será em PVC com adesivo vinil leitoso, com aplicação de fita dupla face.

A fonte utilizada é a **Kanit Bold**.







CEARÁ
GOVERNO DO ESTADO

Inauguração da Areninha Maria Euricina Medeiros dos Santos

Itapipoca, abril de 2023.

Elmano de Freitas da Costa

GOVERNADOR DO ESTADO DO CEARÁ

Jade Afonso Romero

VICE-GOVERNADORA DO ESTADO DO CEARÁ

Felipe Souza Pinheiro

PREFEITO DE ITAPIPOCA

Rogério Nogueira Pinheiro

SECRETÁRIO DE ESTADO DO ESPORTE

Josafá Teixeira de Castro Filho

SECRETÁRIO MUNICIPAL DE ESPORTE E JUVENTUDE

12. SINALIZAÇÃO INTERNA

PLACA DE INAUGURAÇÃO

A produção das placas será em aço inox escovado com gravação em baixo relevo, com profundidade de 1 cm.

- O brasão e as logos incluídas deverão ser monocromáticas.
- As fontes utilizadas são: Kanit Bold, Kanit Medium e Kanit Regular.
- As placas têm formato retangular e **tamanho padrão de 50 x 70 cm**

13 . F O L H E T E R I A

PAPELARIA BÁSICA

Bloco de Notas



Formato 14,8x21 cm, 1x0 cores, no *offset* 90 g.

Papel Timbrado

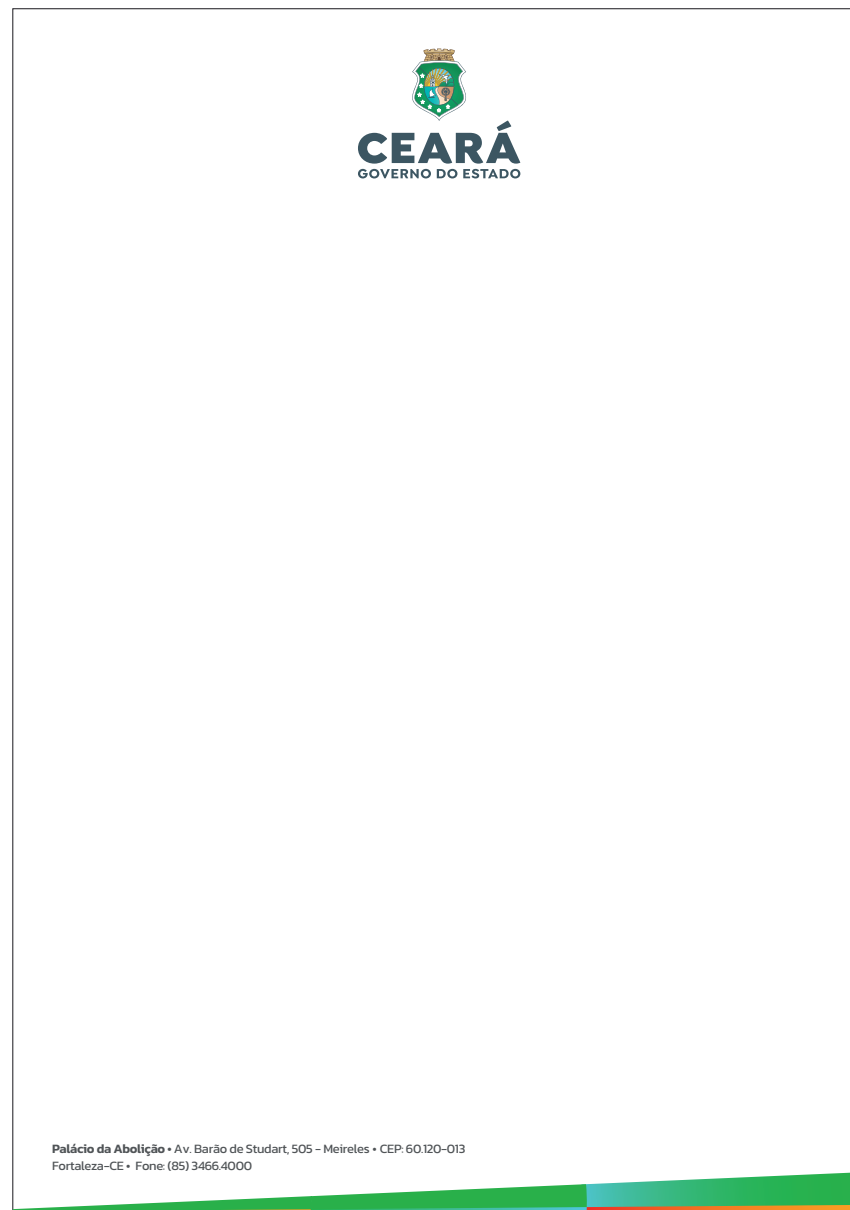

Formato 21x29,7 cm, 4x0 cores, no *offset* 90 g.

Papel Timbrado - Assinatura secundária

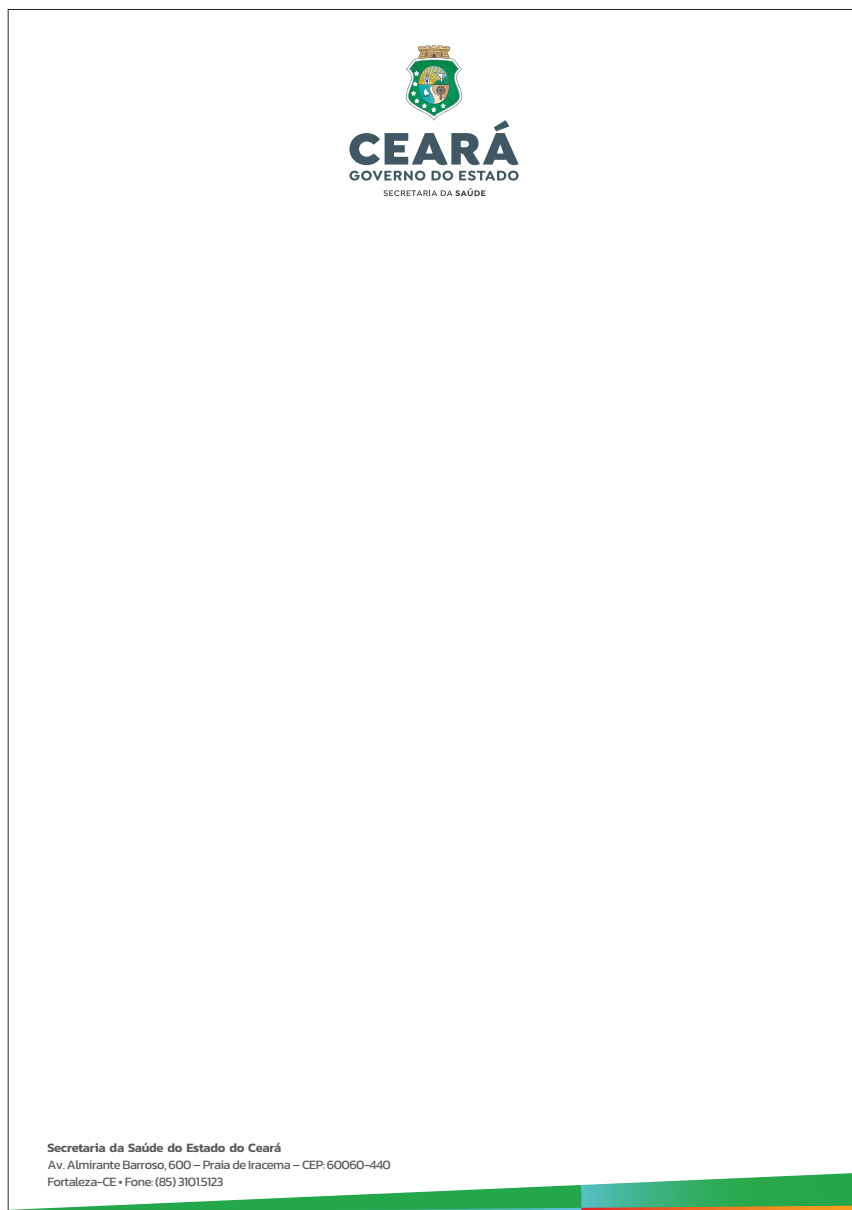

Formato 21x29,7 cm, 4x0 cores, no *offset* 90 g.

13 . F O L H E T E R I A

PAPELARIA BÁSICA

Bloco de Notas - Assinatura secundária

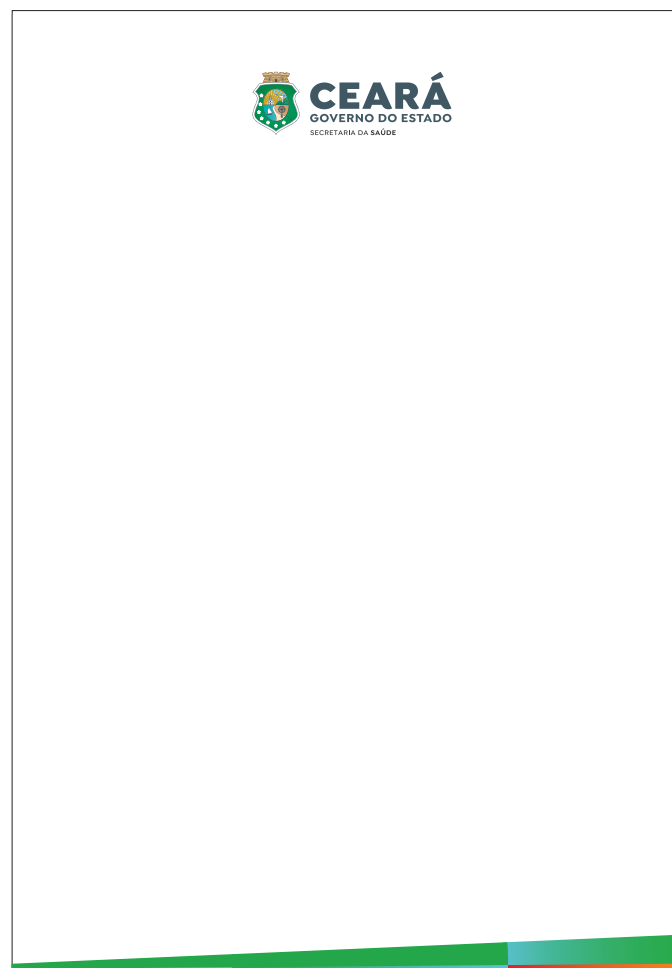

Formato 14,8x21 cm, 1x0 cores, no *offset* 90 g.

13 . F O L H E T E R I A

PAPELARIA BÁSICA

Bloco de Notas - Assinatura vinculada

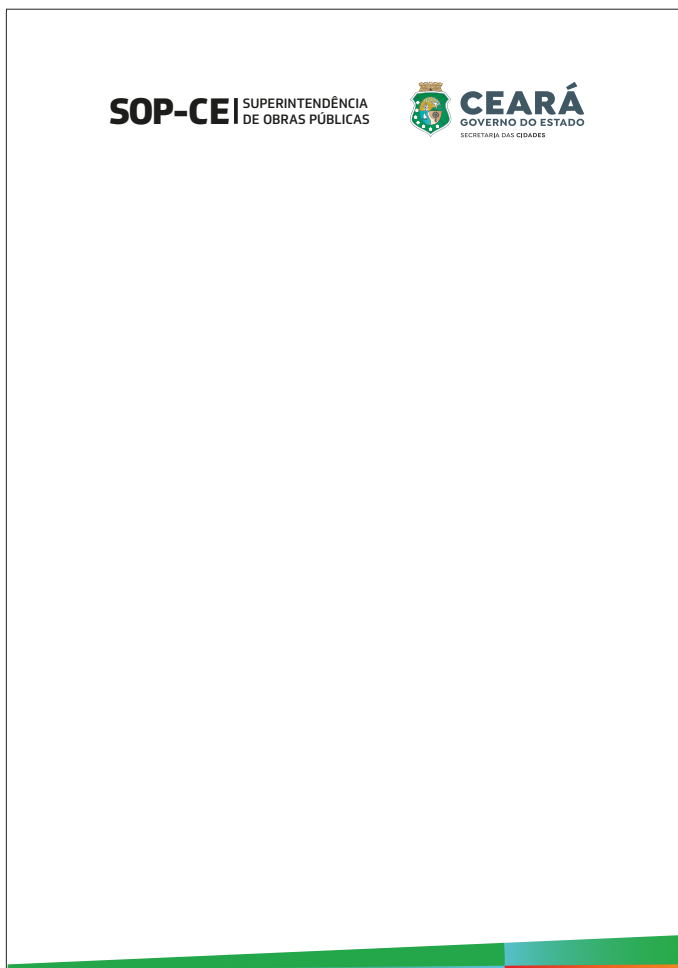

Formato 14,8x21 cm, 1x0 cores, no *offset* 90 g.

Papel Timbrado - Assinatura vinculada

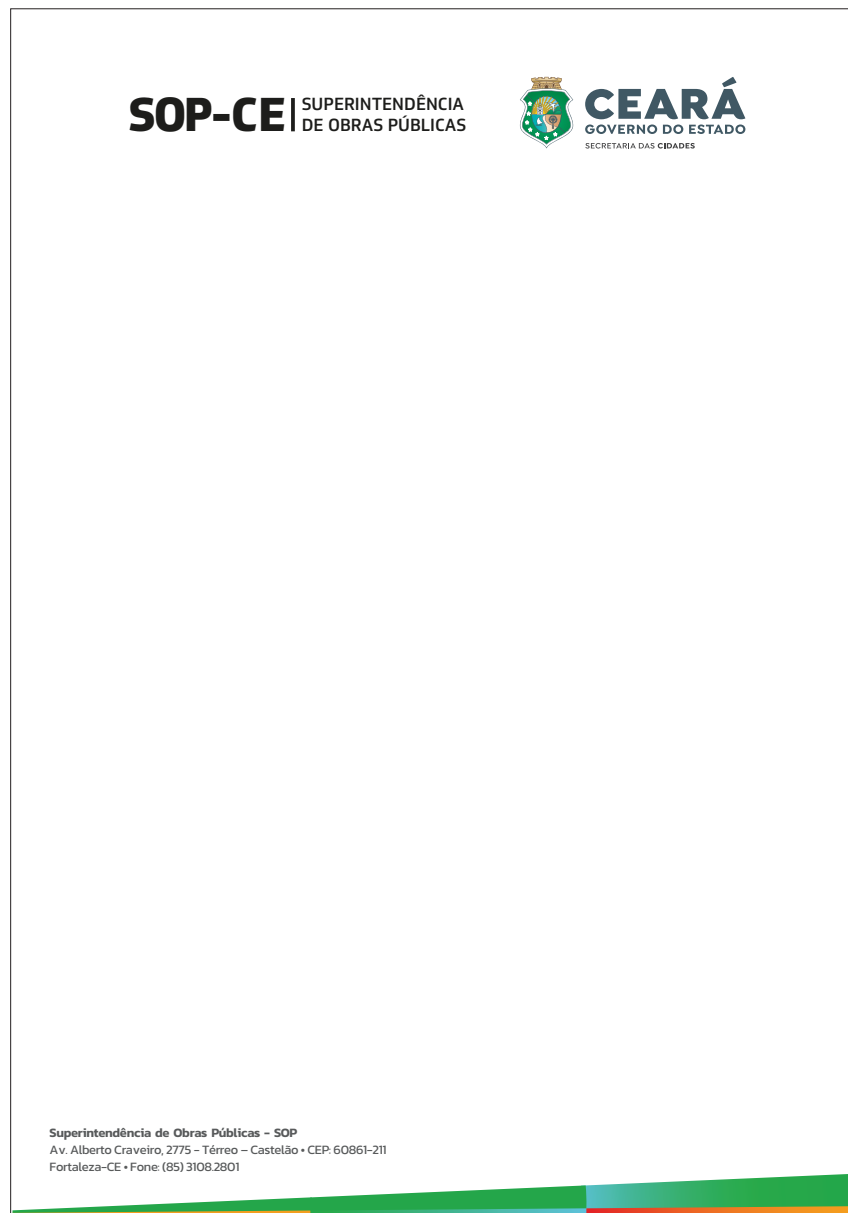

Formato 21x29,7 cm, 4x0 cores, no *offset* 90 g.

13 . F O L H E T E R I A

ENVELOPE



13 . F O L H E T E R I A

ENVELOPE

Envelope Grande



Formato 26x36 cm fechado e 55x43,7 cm aberto, 4x0 cor, no offset 120 g, com faca de corte especial.

13 . F O L H E T E R I A

ENVELOPE

Envelope Grande - Assinatura Secundária



Formato 26x36 cm fechado e 55x43,7 cm aberto, 4x0 cor, no offset 120 g, com faca de corte especial.

13 . F O L H E T E R I A

ENVELOPE

Envelope Grande - Assinatura Vinculada



Formato 26x36 cm fechado e 55x43,7 cm aberto, 4x0 cor, no offset 120 g, com faca de corte especial.

13 . F O L H E T E R I A

ENVELOPE

Envelope para Carta



Envelope para Carta – Assinatura Secundária

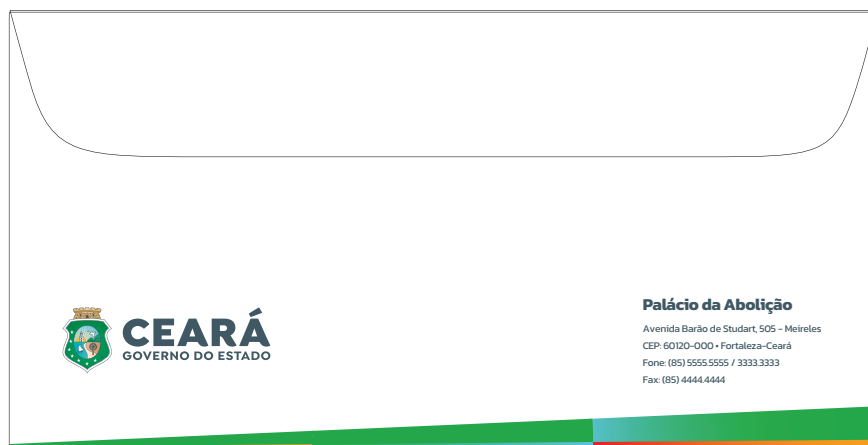

Palácio da Abolição

Avenida Barão de Studart, 505 – Meireles
CEP: 60120-000 • Fortaleza–Ceará
Fone: (85) 5555.5555 / 3333.3333
Fax: (85) 4444.4444



Secretaria da Saúde do Estado do Ceará

Av. Almirante Barroso, 600 – Praia de Iracema
CEP: 60060-440 • Fortaleza–CE
Fone: (85) 31015123

Formato 23x11,5 cm fechado e 26x27 cm aberto,
4x0 cores, no papel offset 120 g, com faca de corte especial.

13 . F O L H E T E R I A

ENVELOPE

Envelope para Carta - Vinculado



Formato 23x11,5 cm fechado e 26x27 cm aberto,
4x0 cores, no papel *offset* 120 g, com faca de corte especial.

13 . F O L H E T E R I A



PASTA

13 . F O L H E T E R I A

PASTA

Pasta



Formato 23x31,5 cm fechado e 46x31,5 cm aberto, no papel cartão triplex ou cartão supremo 250 g, com bolso no formato 22,5x13 cm fechado, com faca de corte especial.

13 . F O L H E T E R I A

PASTA

Pasta - Assinatura Secundária



Formato 23x31,5 cm fechado e 46x31,5 cm aberto, no papel cartão triplex ou cartão supremo 250 g, com bolso no formato 22,5x13 cm fechado, com faca de corte especial.

13 . F O L H E T E R I A

PASTA

Pasta - Assinatura Secundária



Formato 23x31,5 cm fechado e 46x31,5 cm aberto, no papel cartão triplex ou cartão supremo 250 g, com bolso no formato 22,5x13 cm fechado, com faca de corte especial.

13 . F O L H E T E R I A

CORDÃO

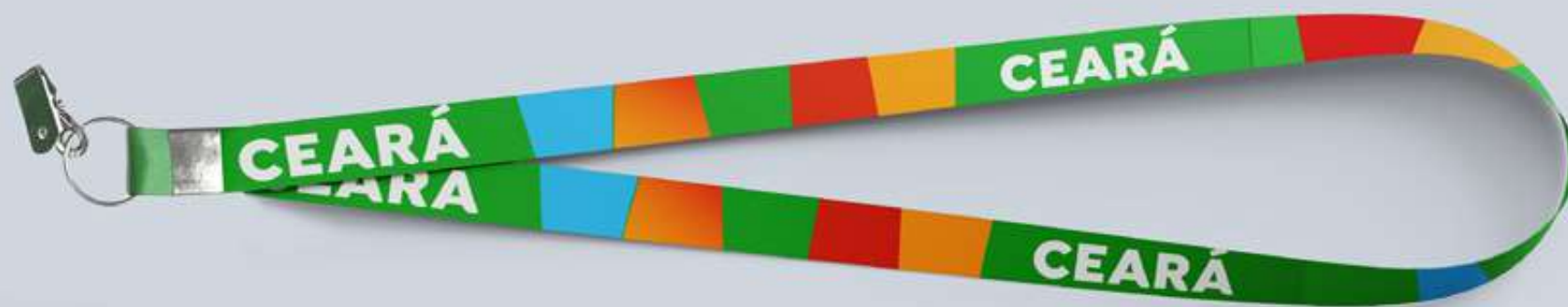

CRACHÁ

Crachá servidores públicos e comissionados



Crachá (frente)

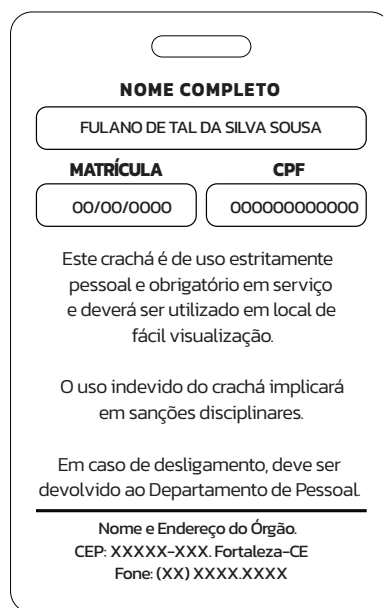

Crachá (verso)

Crachá servidores públicos e comissionados - Assinatura com Secretaria

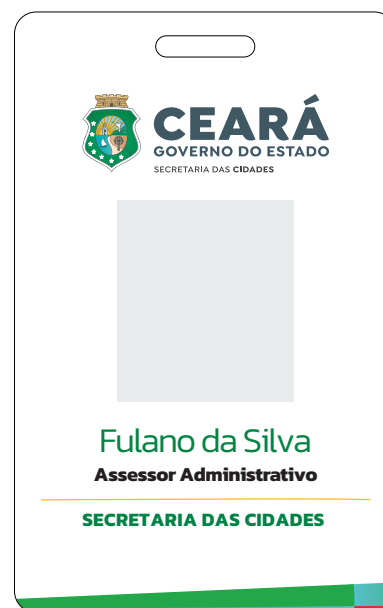

Crachá (frente)

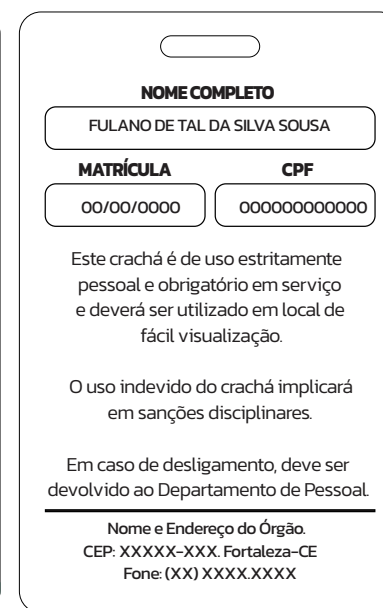

Crachá (verso)

Fonte utilizada: Família Kanit

Formato 5,4x8,5 cm, 4x1 cor, PVC impresso, 1 furo.

13 . F O L H E T E R I A

Crachá terceirizados



Crachá (frente)

NOME COMPLETO

FULANO DE TAL DA SILVA SOUSA

DATA DE ADMISSÃO **CPF**

00/00/0000 000000000000

EMPRESA TERCEIRIZADA

EMPRESA TERCEIRIZADA

Este crachá é de uso estritamente pessoal e obrigatório em serviço e deverá ser utilizado em local de fácil visualização.

O uso indevido do crachá implicará em sanções disciplinares.

Em caso de desligamento, deve ser devolvido ao Departamento de Pessoal.

Nome e Endereço do Órgão.
CEP: XXXXX-XXX. Fortaleza-CE
Fone: (XX) XXXX.XXXX

Crachá (verso)

Crachá terceirizados – Assinatura com Secretaria



Crachá (frente)

NOME COMPLETO

FULANO DE TAL DA SILVA SOUSA

DATA DE ADMISSÃO **CPF**

00/00/0000 000000000000

EMPRESA TERCEIRIZADA

EMPRESA TERCEIRIZADA

Este crachá é de uso estritamente pessoal e obrigatório em serviço e deverá ser utilizado em local de fácil visualização.

O uso indevido do crachá implicará em sanções disciplinares.

Em caso de desligamento, deve ser devolvido ao Departamento de Pessoal.

Nome e Endereço do Órgão.
CEP: XXXXX-XXX. Fortaleza-CE
Fone: (XX) XXXX.XXXX

Crachá (verso)

Fonte utilizada: Família Kanit

Formato 5,4x8,5 cm, 4x0 cor, PVC impresso, 1 furo.

13 . F O L H E T E R I A

CRACHÁ

Crachá servidores públicos e comissionados - Assinatura com vinculada

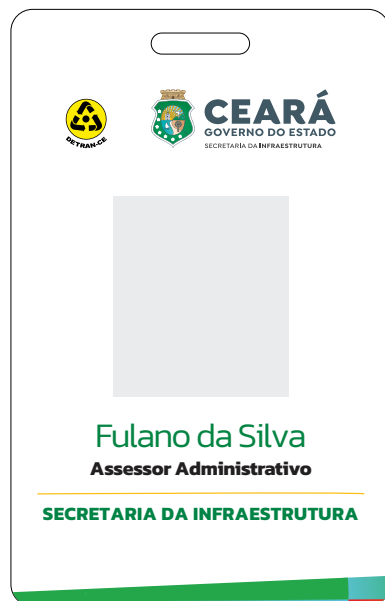

Crachá (frente)

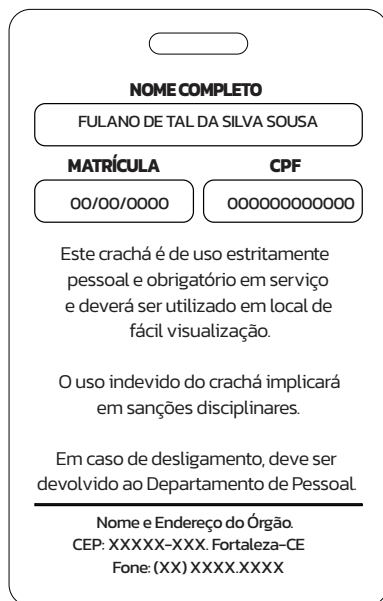

Crachá (verso)

Crachá terceirizados - Assinatura vinculada



Crachá (frente)

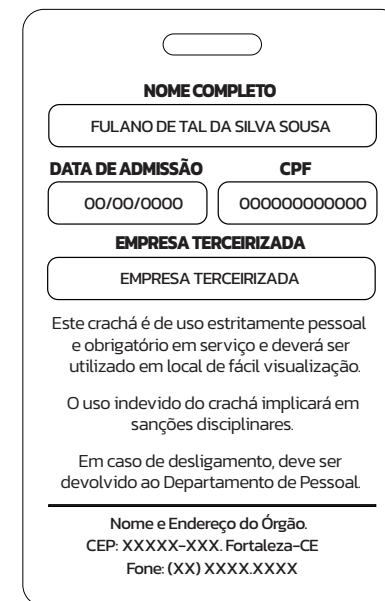

Crachá (verso)

Fonte utilizada: Família Kanit

Formato 5,4x8,5 cm, 4x0 cor, PVC impresso, 1 furo.

13 . F O L H E T E R I A

CRACHÁ

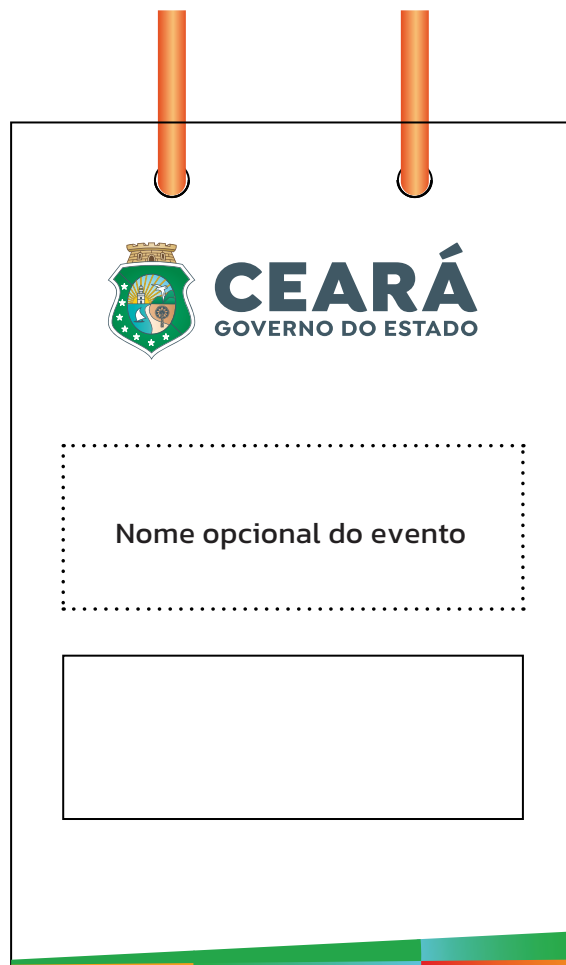

Crachá Institucional
para evento



Crachá Institucional
vinculadas

Formato 10x15 cm, 4x0 cor, papel cartão supremo 250 g, 2 furos e cordão.

CERTIFICADO

Certificado



Formato 29,7x21 cm, 4x0 cores, no papel *offset* 240 g.

13 . F O L H E T E R I A

CERTIFICADO

Certificado - Assinatura Secundária / Vinculada

CERTIFICADO

Lorem ipsum dolor sit amet, **consectetuer adipiscing elit**, sed diam nonummy nibh euismod tincidunt ut laoreet dolore magna aliquam erat volutpat. Ut wisi enim ad minim veniam, quis nostrud exerci tation ullamcorper suscipit lobortis nisl ut aliquip ex ea commodo consequat. Duis autem vel eum iriure.

_____, ____ de _____ de 2023.

XXXX XXXXX
XXXXXXXXXX XX XXXXXXXXXXXX

CERTIFICADO

Lorem ipsum dolor sit amet, **consectetuer adipiscing elit**, sed diam nonummy nibh euismod tincidunt ut laoreet dolore magna aliquam erat volutpat. Ut wisi enim ad minim veniam, quis nostrud exerci tation ullamcorper suscipit lobortis nisl ut aliquip ex ea commodo consequat. Duis autem vel eum iriure.

_____, ____ de _____ de 2023.

XXXX XXXXX
XXXXXXXXXX XX XXXXXXXXXXXX

Formato 29,7x21 cm, 4x0 cores, no papel *offset* 240 g.

13 . F O L H E T E R I A

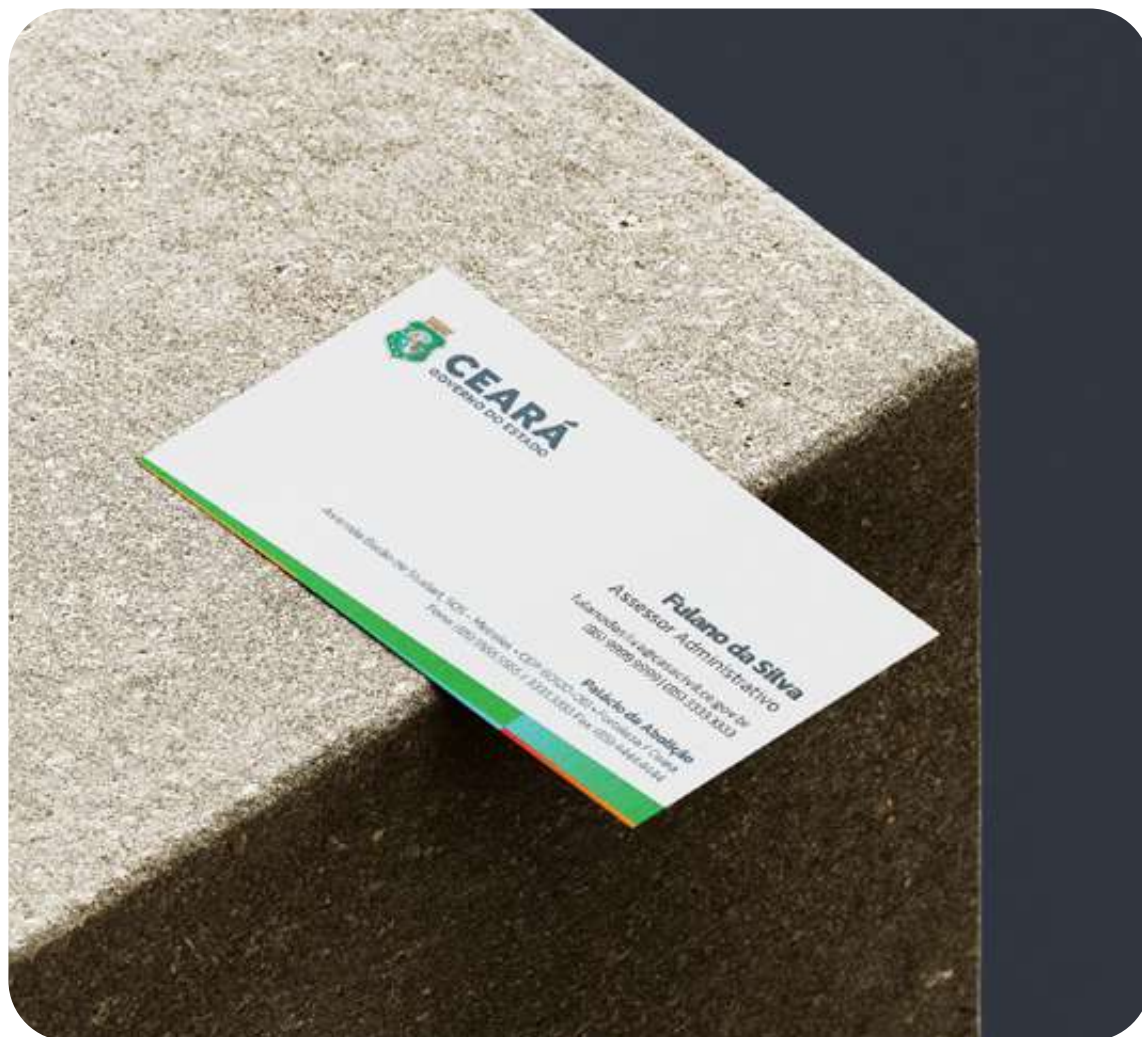

CARTÃO DE VISITA



Formato: 9x5 cm, cor: 4x4 ou 4x0, papel offset 240 g

Fulano da Silva
Assessor Administrativo
fulanodasilva@casacivil.ce.gov.br
(85) 9999.9999 | (85) 3333.3333

Palácio da Abolição
Avenida Barão de Studart, 505 - Meireles • CEP: 60120-013 • Fortaleza-Ceará
Fone: (85) 5555.5555 / 3333.3333

 
Fulano da Silva
Assessor Administrativo
fulanodasilva@cagece.com.br
(85) 9999.9999 | (85) 3333.3333

Companhia de Água e Esgoto do Ceará
Av. Lauro Vieira Chaves, 1030 - Vila União • CEP: 60422-700 • Fortaleza-Ceará
Fone: (85) 5555.5555 / 3333.3333





Para salvar o contato na agenda, utilize o QR code.

13 . F O L H E T E R I A

CONVITE IMPRESSO

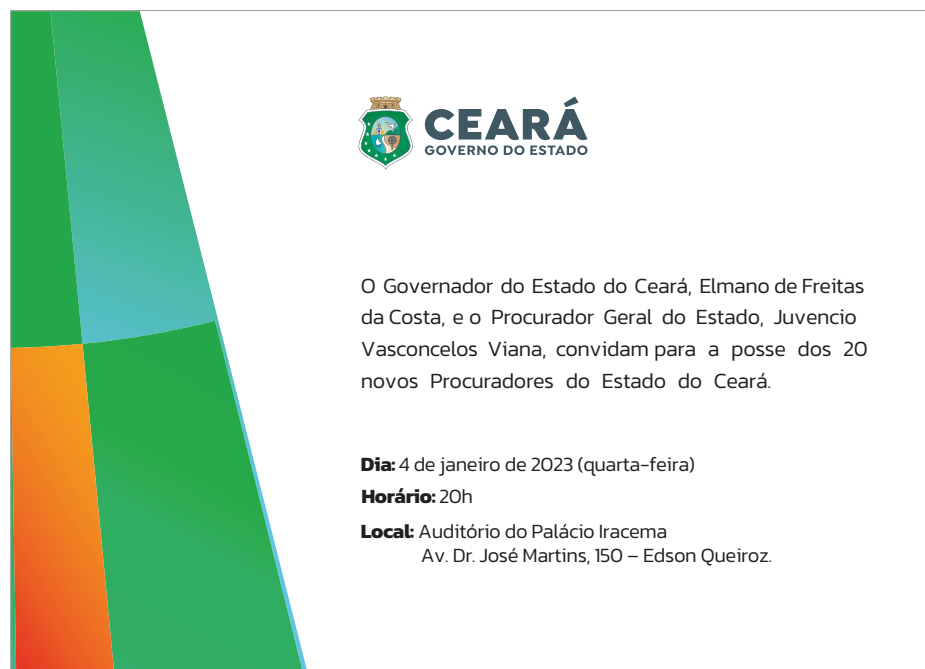
Convite



 **CEARÁ**
GOVERNO DO ESTADO

O Governador do Estado do Ceará, Elmano de Freitas da Costa, e o Procurador Geral do Estado, Juvencio Vasconcelos Viana, convidam para a posse dos 20 novos Procuradores do Estado do Ceará.

Dia: 4 de janeiro de 2023 (quarta-feira)
Horário: 20h
Local: Auditório do Palácio Iracema
Av. Dr. José Martins, 150 – Edson Queiroz.

Convite – Assinatura Secundária / Conjunta



 **Cagece**  **CEARÁ**
GOVERNO DO ESTADO
SECRETARIA DAS CIDADES

O Governo do Estado do Ceará, por meio da Secretaria do Esporte e da Companhia de Água e Esgoto do Ceará, tem a honra de convidar para o lançamento oficial da 4ª Corrida Cagece, a se realizar no dia 21 de novembro de 2023.

Local: Av. Beira Mar, 2000
Horário: 20h

Convite Exibível

Convite: formato 21x15 cm, 4x0 cores, papel couchê fosco 240 g.

14 . A P R E S E N T A Ç Ã O

**Espaço para
título do projeto**

Subtítulo



14 . A P R E S E N T A Ç Ã O



CEARÁ
GOVERNO DO ESTADO

**Espaço para
título do
projeto.**

Subtítulo do projeto.



14 . A P R E S E N T A Ç Ã O

Padrão de telas para datashow





Espaço para título do projeto.

Espaço para subtítulo do projeto.

Lorem ipsum dolor sit amet, consectetur adipiscing elit, sed diam nonummy nibh euismod tincidunt ut laoreet dolore magna aliquam erat volutpat. Ut wisi enim ad minim veniam, quis nostrud exerci tation ullamcorper suscipit lobortis nisl ut aliquip ex ea commodo
Lorem ipsum dolor sit amet, consectetur adipiscing elit, sed diam nonummy nibh euismod tincidunt ut laoreet dolore magna aliquam erat volutpat.







Espaço para título do projeto

Lorem ipsum dolor sit amet, consectetur adipiscing elit, sed diam nonummy nibh euismod tincidunt ut laoreet dolore magna aliquam erat volutpat. Ut wisi enim ad minim veniam, quis nostrud exerci tation ullamcorper suscipit lobortis nisl ut aliquip ex ea commodo





Espaço para título do projeto.

Espaço para subtítulo do projeto.

Lorem ipsum dolor sit amet, consectetur adipiscing elit, sed diam nonummy
Lorem ipsum dolor sit amet, consectetur adipiscing elit, sed diam nonummy
Lorem ipsum dolor sit amet, consectetur adipiscing elit, sed diam nonummy





Título: corpo 19pt - Kanit Bold. Subtítulo: corpo 11pt - Kanit Medium. Texto: corpo 7pt - Kanit Regular.

14 . A P R E S E N T A Ç Ã O



**Espaço para
título do
projeto.**

Subtítulo do projeto.



14 . A P R E S E N T A Ç Ã O

Padrão de telas para datashow

Espaço para título do projeto.

Espaço para subtítulo do projeto.

Lorem ipsum dolor sit amet, consectetur adipiscing elit, sed diam nonummy nibh euismod tincidunt ut laoreet dolore magna aliquam erat volutpat. Ut wisi enim ad minim veniam, quis nostrud exerci tation ullamcorper suscipit lobortis nisl ut aliquip ex ea commodo
Lorem ipsum dolor sit amet, consectetur adipiscing elit, sed diam nonummy nibh euismod tincidunt ut laoreet dolore magna aliquam erat volutpat.



Espaço para título do projeto

Lorem ipsum dolor sit amet, consectetur adipiscing elit, sed diam nonummy nibh euismod tincidunt ut laoreet dolore magna aliquam erat volutpat. Ut wisi enim ad minim veniam, quis nostrud exerci tation ullamcorper suscipit lobortis nisl ut aliquip ex ea commodo

Espaço para título do projeto.

Espaço para subtítulo do projeto.

Lorem ipsum dolor sit amet, consectetur adipiscing elit, sed diam nonummy
Lorem ipsum dolor sit amet, consectetur adipiscing elit, sed diam nonummy
Lorem ipsum dolor sit amet, consectetur adipiscing elit, sed diam nonummy



Título: corpo 19pt - Kanit Bold. Subtítulo: corpo 11pt - Kanit Medium. Texto: corpo 7pt - Kanit Regular.

15 . C A R D S R E D E S S O C I A S - I M P R E N S A

Quando estiverem em peças únicas, o texto será inserido na cor branca por cima da cor verde, como mostra o exemplo. Quando publicado em sequência, em formato carrossel, existem mais variações, que devem ser utilizadas para facilitar a leitura.



Formato: feed (1080 pixels x1080 pixels) e story (1080 pixel x 1920 pixel).

16 . V I N H E T A E L E T T E R I N G



Vinheta eletrônica: formato 1920 X 1080.

Lettering: tamanho 90pt - Fonte Kanit Extra Bold.

Tamanho 60pt - Fonte Kanit Light.

Sempre na parte inferior esquerda da tela.

17. VEÍCULOS OFICIAIS

SECRETÁRIOS DE ESTADO

Os veículos oficiais utilizados pelos secretários de Estado serão sinalizados apenas com as placas oficiais.

C E A R Á ——— KANIT REGULAR - CORPO 40
001 ——— KANIT REGULAR - CORPO 260
SECRETÁRIO DE ESTADO ——— KANIT MEDIUM - CORPO 40
CHEFE DA CASA CIVIL



Placa de Bronze: 0,8 mm
Formato: 40 x 13 cm
Caracteres dourados

17. VEÍCULOS OFICIAIS



Nos veículos da frota do Estado, a marca do Governo deve ocupar uma área visível, de boa percepção, respeitando sempre as margens de segurança contidas neste manual. A área mínima de reserva serve para proteger a marca de interferências externas, garantindo, assim, sua ideal legibilidade.



**USO GERAL NA
COR PRATA METÁLICO.**

Adesivo de recorte com impressão UV. Não deve ser impresso em adesivo transparente.

17. VEÍCULOS OFICIAIS



Nos veículos da frota do Estado, a marca do Governo deve ocupar uma área visível, de boa percepção, respeitando sempre as margens de segurança contidas neste manual. A área mínima de reserva serve para proteger a marca de interferências externas, garantindo, assim, sua ideal legibilidade.



**USO GERAL NA
COR PRATA METÁLICO.**

Adesivo de recorte com impressão UV. **Não deve ser impresso em adesivo transparente.**

17. VEÍCULOS OFICIAIS

ASSINATURA CONJUNTA

No caso de veículos oficiais com assinatura conjunta, a marca do Governo do Estado deverá ficar sempre nas portas dianteiras.



Adesivo de recorte com impressão UV. Não deve ser impresso em adesivo transparente.

17. VEÍCULOS OFICIAIS

ASSINATURA CONJUNTA

No caso de veículos oficiais com assinatura conjunta, a marca do Governo do Estado deverá ficar sempre nas portas dianteiras.



Adesivo de recorte com impressão UV. Não deve ser impresso em adesivo transparente.

17. VEÍCULOS OFICIAIS



Adesivo com impressão UV e verniz automotivo.

17. VEÍCULOS OFICIAIS

ASSINATURA CONJUNTA



Adesivo com impressão UV e verniz automotivo.

17. VEÍCULOS OFICIAIS

ASSINATURA CONJUNTA NA PARTE TRASEIRA DO VEÍCULO OFICIAL/SECRETARIA

A versão vertical da marca deverá ser aplicada seguindo as regras de aplicação do manual.



Adesivo com impressão UV e verniz automotivo.

17. VEÍCULOS OFICIAIS

Diferente de outros veículos, na moto, a aplicação será feita somente com a marca.

Uso geral na cor prata metálico. O tamanho mínimo permitido do adesivo na parte lateral da moto é de 15 cm da base.

ASSINATURA LATERAL NA MOTO OFICIAL



ASSINATURA SECUNDÁRIA LATERAL NA MOTO OFICIAL



Adesivo de recorte com impressão UV. Não deve ser impresso em adesivo transparente.

17. VEÍCULOS OFICIAIS

Na moto com assinatura vinculada deve vir em uma lateral a marca com a assinatura da secretaria e na outra lateral a marca da vinculada.

Uso geral na cor prata metálico. O tamanho mínimo permitido do adesivo na parte lateral da moto é de 15 cm da base.

ASSINATURA VINCULADA NA LATERAL DA MOTO OFICIAL



ASSINATURA SECUNDÁRIA NA LATERAL DA MOTO OFICIAL



Adesivo de recorte com impressão UV. Não deve ser impresso em adesivo transparente.

17. VEÍCULOS OFICIAIS

ELEMENTOS UTILIZADOS NAS APLICAÇÕES EM VEÍCULOS OFICIAIS

A opção pela marca vertical ou horizontal será feita de acordo com o veículo. Deve-se optar pela que oferecer melhor leitura, seguindo as mesmas regras de aplicação das marcas com os órgãos, secretarias etc.



USO EXCLUSIVO EM SERVIÇO



OUVIDORIA DO ESTADO
CENTRAL DE ATENDIMENTO TELEFÔNICO

18. OUTRAS APLICAÇÕES

CONVITE DIGITAL

Convite Digital



Convite Digital - Assinatura Secundária



Convite Digital - Assinatura Vinculada

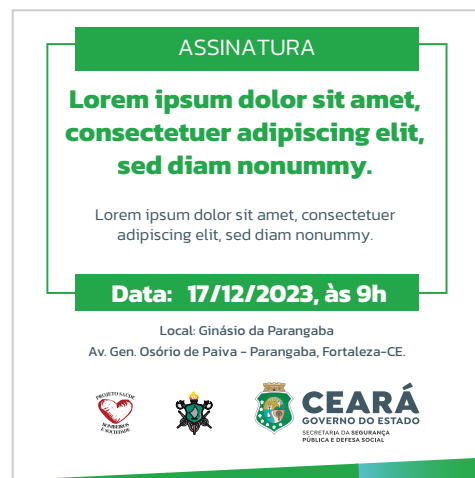

Convite Digital - Live

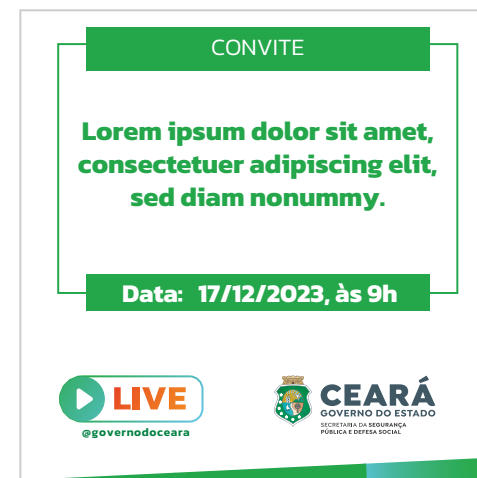

Formato 1080x1080 px.

Usando como referência as peças acima, cada convite tem 8,5 cm x 8,5 cm.

As fontes devem ser da família Kanit.

Os arquivos deverão ser exportados no formato PNG com 1080 x 1080 px.

Título: corpo 14pt - Kanit Bold.

Subtítulo: corpo 9pt - Kanit Ligth.

Data e local: corpo 7pt - Kanit Regular.

As informações de data e de horário devem ficar com corpo 9pt - Kanit Bold.

18. OUTRAS APLICAÇÕES

Assinatura de E-mail

Fulano de Tal
Auxiliar Administrativo

Fone: (85) 5555.5555
(85) 3333.3333
E-mail: fulano@ceara.gov.br

Palácio da Abolição

Avenida Barão de Studart, 505 - Meireles
CEP: 60120-013 • Fortaleza - CE
Fone: (85) 5555.5555 / 3333.3333
Fax: (85) 4444.4444



www.ceara.gov.br



Assinatura de E-mail - Assinatura Secundária

Fulano de Tal
Auxiliar Administrativo

Fone: (85) 5555.5555
(85) 3333.3333
E-mail: fulano@ceara.gov.br

Av. Gal. Afonso Albuquerque Lima - Ed. SEPLAG
1º andar - Cambéba - CEP: 60822-325
Fortaleza - CE Fone: (85) 3108.2624



www.ceara.gov.br



Assinatura de E-mail - Assinatura Vinculada

Fulano de Tal
Auxiliar Administrativo

Fone: (85) 5555.5555
(85) 3333.3333
E-mail: fulano@ceara.gov.br



Av. Dr. Lauro Vieira Chaves, 1030 - Vila União
CEP: 60.422-901 • Fortaleza - CE
Fone: (85) 5555.5555 / 3333.3333
Fax: (85) 4444.4444



www.ceara.gov.br



ASSINATURA DE E-MAIL

Ao lado, cada assinatura tem 13 cm de base.

As fontes devem ser da família Kanit.

Nome: corpo 9pt - Kanit Bold.

Função: corpo 8pt - Kanit Medium.

Endereço, telefones, e-mail etc.: corpo 5pt - Kanit Medium.

Os arquivos devem ser exportados na proporção, com medida em 712x230 pixels e formato (png) compatível com o servidor de e-mails.

18 . O U T R A S A P L I C A Ç Õ E S

PLACA DE OBRA

Esta aplicação tem por objetivo orientar a padronização de placas e adesivos de obras financiadas pelo Governo do Estado, por meio dos seus diversos órgãos e instituições públicas. As placas deverão ser confeccionadas de acordo com cores, medidas, proporções e demais orientações contidas neste Manual.

Deverão ser produzidas em chapas planas, metálicas, galvanizadas ou de madeira compensada impermeabilizada, em material resistente às intempéries.

As informações deverão estar em material plástico (poliestireno) para fixação e adesivação nas placas. Quando isso não for possível, as informações deverão ser pintadas com pintura a óleo ou esmalte.

Dá-se preferência ao material plástico pela sua durabilidade e qualidade. As placas serão afixadas pelo agente promotor em local visível, preferencialmente no acesso principal ao empreendimento ou voltadas para a via que favoreça sua melhor visualização. Recomendamos que as placas sejam mantidas em bom estado de conservação, inclusive quanto à integridade do padrão de cores, durante todo o período de execução da obra.



Formato: 400 x 300 cm / 800 x 600 cm

Fontes utilizadas: Isidora Sans Bold.

Kanit Black.

Kanit Bold.

Kanit Regular.

18. OUTRAS APLICAÇÕES

CEARÁ
GOVERNO DO ESTADO

**Governo
trabalhando,
Ceará avançando.**

**CONSTRUÇÃO
DE PRAÇA
POLIESPORTIVA
NO MUNICÍPIO
DE NONONONO
DO NONONO**

Endereço: R. ACEV/313
Telefone: 0800 080024
Fones: 007020351
Área: 0,000000m²
Capacidade: 1000000000
Área Externa: 100
Informações: Município: Teresopolis - RJ
Site: 00000000000

LOGO LOGO LOGO LOGO

18 . O U T R A S A P L I C A Ç Õ E S

SINALIZAÇÃO DE ESCOLA

Totem com letra caixa



18. OUTRAS APLICAÇÕES

Placa lonada com backlight



SINALIZAÇÃO DE ESCOLA

Placa lonada com a opção de backlight e pintura em muro simplificada com grafismos da nova comunicação adotadas pelo Governo.



18. OUTRAS APLICAÇÕES

SINALIZAÇÃO DE ESCOLA

Placa com letra caixa



Placa com letra caixa e pintura em muro simplificada com grafismos da nova comunicação adotadas pelo Governo.



18. OUTRAS APLICAÇÕES



18 . O U T R A S A P L I C A Ç Õ E S

SINALIZAÇÃO DE ESCOLA

Placa com letra caixa estilo aço escovado

Sugestão de aplicação para escolas que possuem padrão de arquitetura diferenciado. Além disso, podemos manter a pintura interna com faixa, mas adotando as cores que estão nos novos grafismos.



18. OUTRAS APLICAÇÕES

Estrutura da Barra

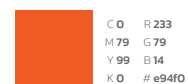
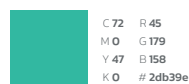
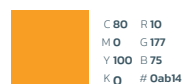
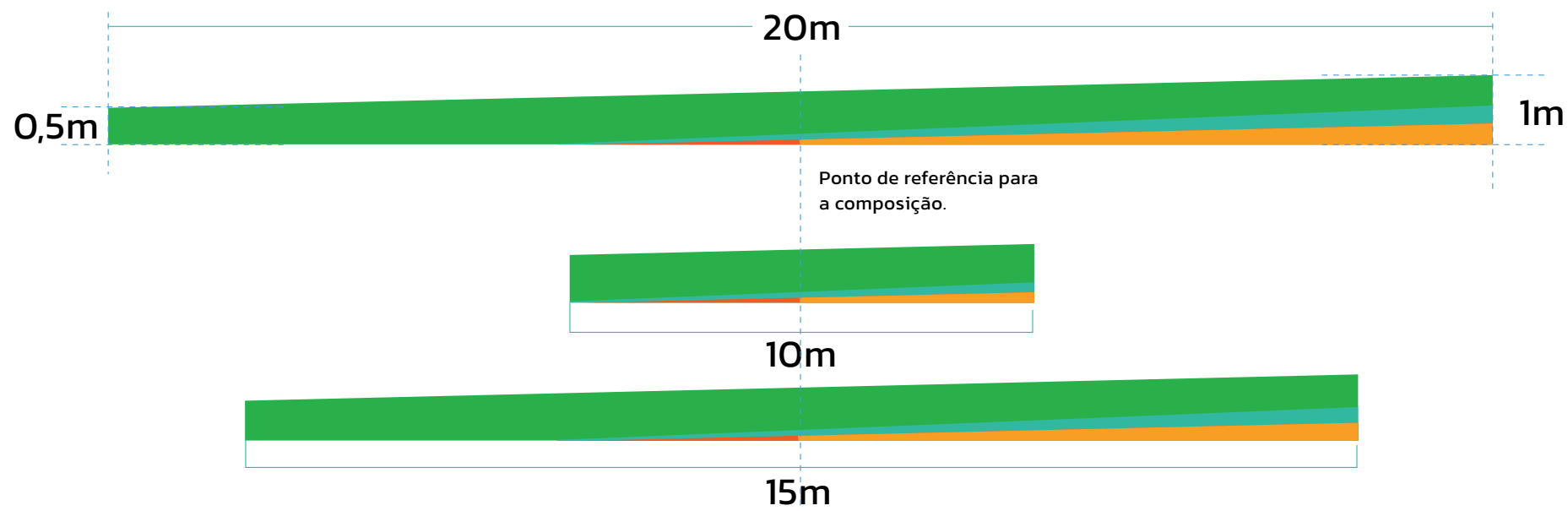

18 . O U T R A S A P L I C A Ç Õ E S

Nome da Escola - Proporção e Cores

**EEMTI JOSÉ ANTÔNIO
PINHEIRO FREITAS**

ESCOLA DE ENSINO MÉDIO EM TEMPO INTEGRAL



CEARÁ
GOVERNO DO ESTADO

Tamanho do brasão em relação aos textos.

Topo do texto superior alinhado à base da torre.

Base do texto inferior alinhado à base da estrela.

**EEMTI JOSÉ ANTÔNIO
PINHEIRO FREITAS**

ESCOLA DE ENSINO MÉDIO EM TEMPO INTEGRAL

E

Distância entre os textos

E

Altura do texto menor.

**EEMTI JOSÉ ANTÔNIO
PINHEIRO FREITAS**

ESCOLA DE ENSINO MÉDIO EM TEMPO INTEGRAL

Isidora Sans Black pt

Isidora Sans Semi Bold X/2 pt

18. OUTRAS APLICAÇÕES

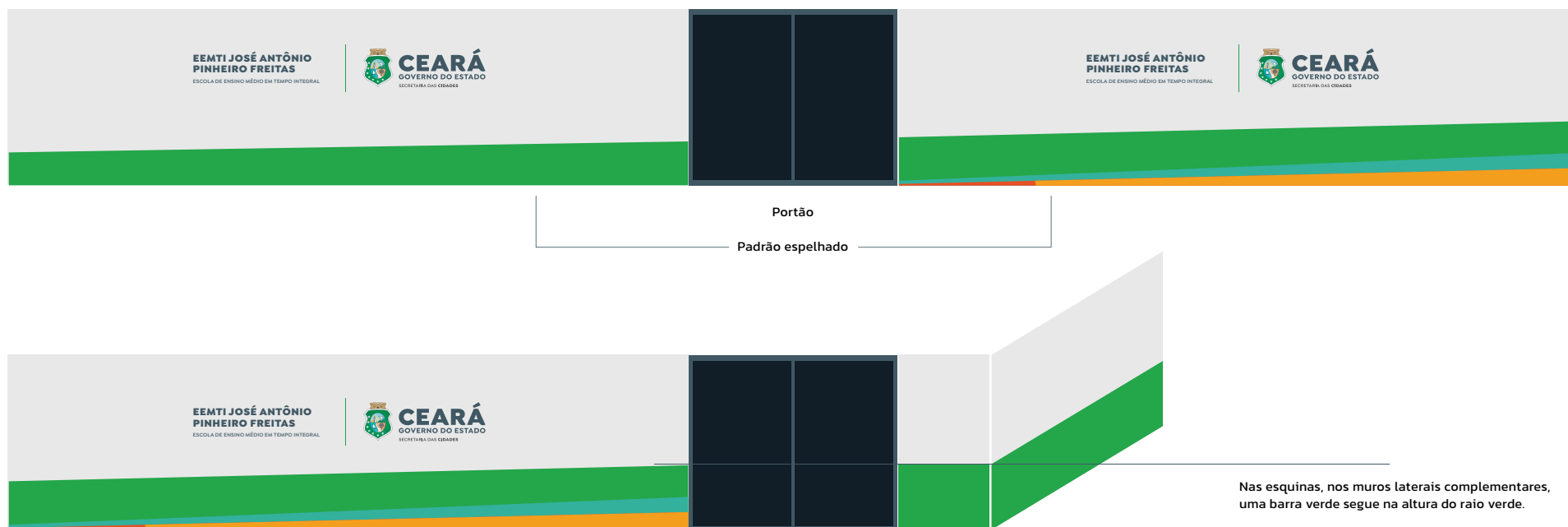

18 . O U T R A S A P L I C A Ç Õ E S

Muro

Sugestão de aplicação de marca da escola no muro (pode ser pintada ou com opção de letra caixa) e aplicação dos grafismos simplificados da nova identidade visual pintados no muro.



18. OUTRAS APLICAÇÕES

Placa lonada backlight

Nesse exemplo, temos a placa com backlight e aplicação dos grafismos simplificados da nova identidade visual pintados no muro.



18 . O U T R A S A P L I C A Ç Õ E S

Muro Externo - Frente



18. OUTRAS APLICAÇÕES

Muro Externo - Costas



18 . O U T R A S A P L I C A Ç Õ E S

Parede interna

Essa aplicação deve ser utilizada nas escolas, em paredes eventuais e estruturas isoladas, seguindo as diretrizes apresentadas neste manual.



18. OUTRAS APLICAÇÕES



Placa em PVC, com impressão UV, formato 1m x 1m, título: corpo 417pt - Kanit Medium.

18 . O U T R A S A P L I C A Ç Õ E S

PLACA DE INCENTIVOS

As placas de incentivos fiscais devem ser impressas em policromia (lona tensionada ou adesivo), obedecendo ao padrão visual do Governo, conforme exemplos nesta página.

4x2 m

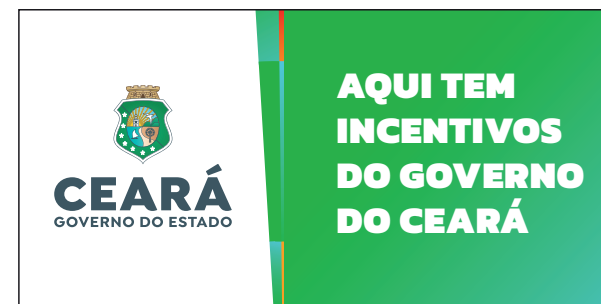

6x2 m

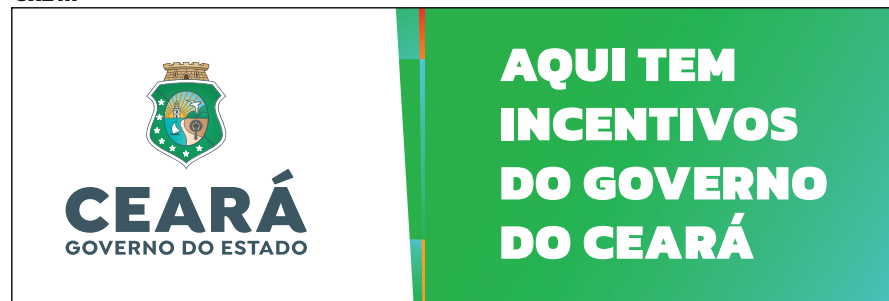

8x2 m

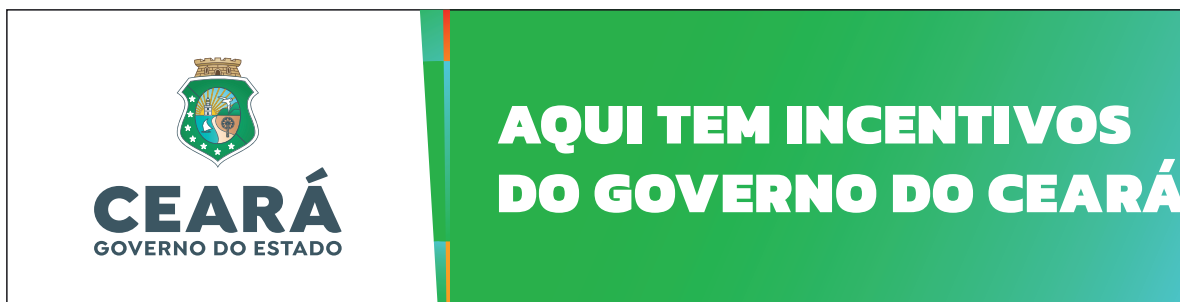

18. OUTRAS APLICAÇÕES

ADESIVO DE VIDRO



18. OUTRAS APLICAÇÕES

SITE



18. OUTRAS APLICAÇÕES

CAMISAS



17 . E V E N T O S



19. EVENTOS

FUNDO DE PALCO



A altura média de 170 cm foi usada na padronização.

Para garantir a boa visibilidade das marcas, também consideramos pessoas mais altas, com 180 cm, representadas pela ilustração ao lado.

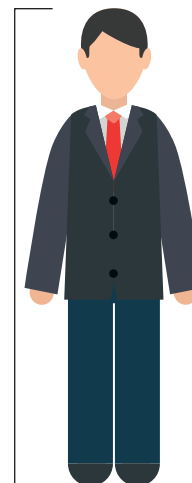

A altura média de 120 cm foi usada na padronização.

Para pessoas mais altas, consideramos 130 cm de altura, representadas pela ilustração ao lado.

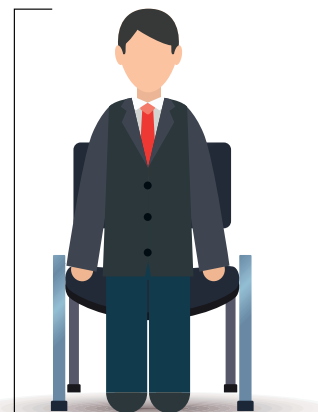

SITUAÇÃO 1 Autoridades em pé



Formato do Fundo de Palco
400 cm x 200 cm

19. EVENTOS

SITUAÇÃO 1
Autoridades em pé



Formato do Fundo de Palco
600 cm x 300 cm

SITUAÇÃO 1
Autoridades em pé



Formato do Fundo de Palco
600 cm x 300 cm

Impressão em lona fosca.

19. EVENTOS

SITUAÇÃO 1 Autoridades em pé



Formato do Fundo de Palco
600 cm x 300 cm

19 . E V E N T O S

SITUAÇÃO 1
Autoridades em pé

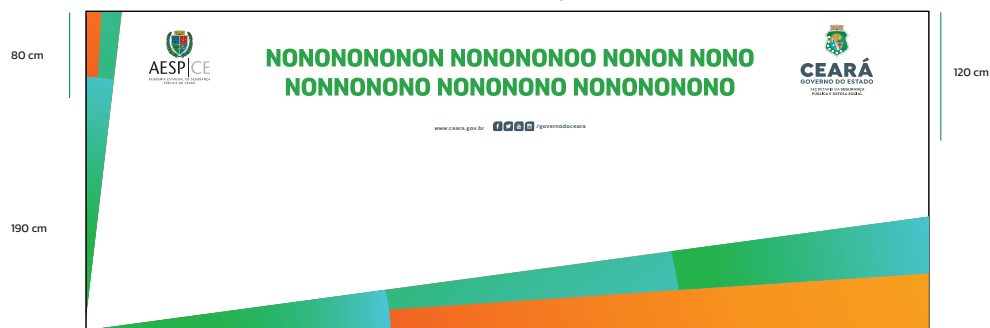

Formato do Fundo de Palco
800 cm x 300 cm

SITUAÇÃO 1
Autoridades em pé



Formato do Fundo de Palco
800 cm x 300 cm

Impressão em lona fosca.

19 . E V E N T O S

SITUAÇÃO 2
Autoridades sentadas/com púlpito

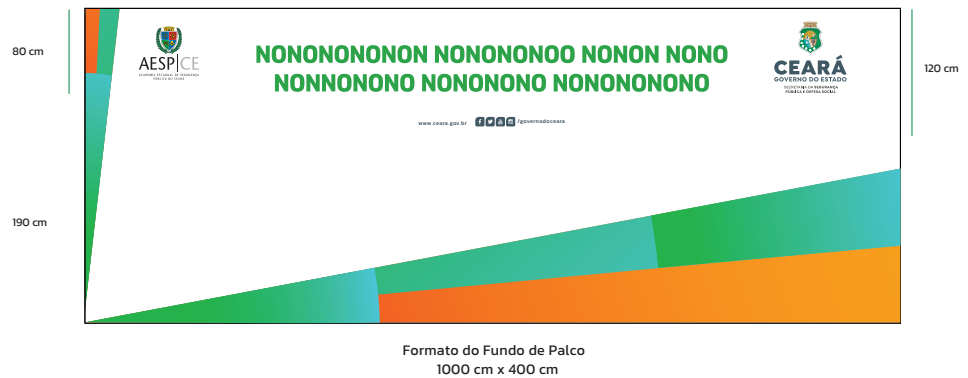

SITUAÇÃO 2
Autoridades sentadas/com púlpito



Impressão em lona fosca.

19 . E V E N T O S

SITUAÇÃO 2 Autoridades sentadas/com púlpito

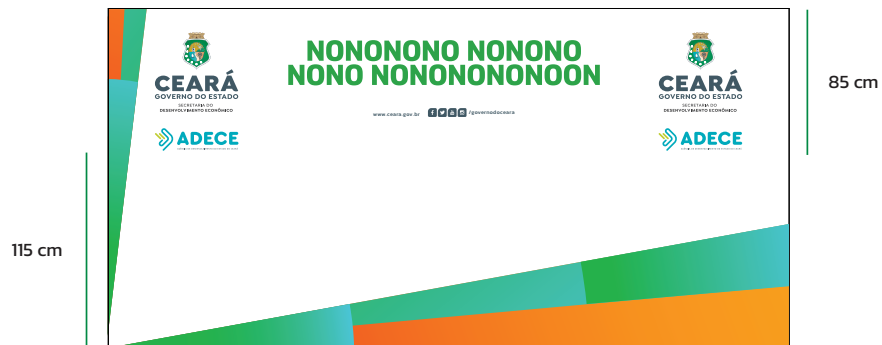

Formato do Fundo de Palco
400 cm x 200 cm

SITUAÇÃO 2 Autoridades sentadas/com púlpito



Formato do Fundo de Palco
400 cm x 200 cm

Impressão em lona fosca.

SITUAÇÃO 2 Autoridades sentadas/com púlpito

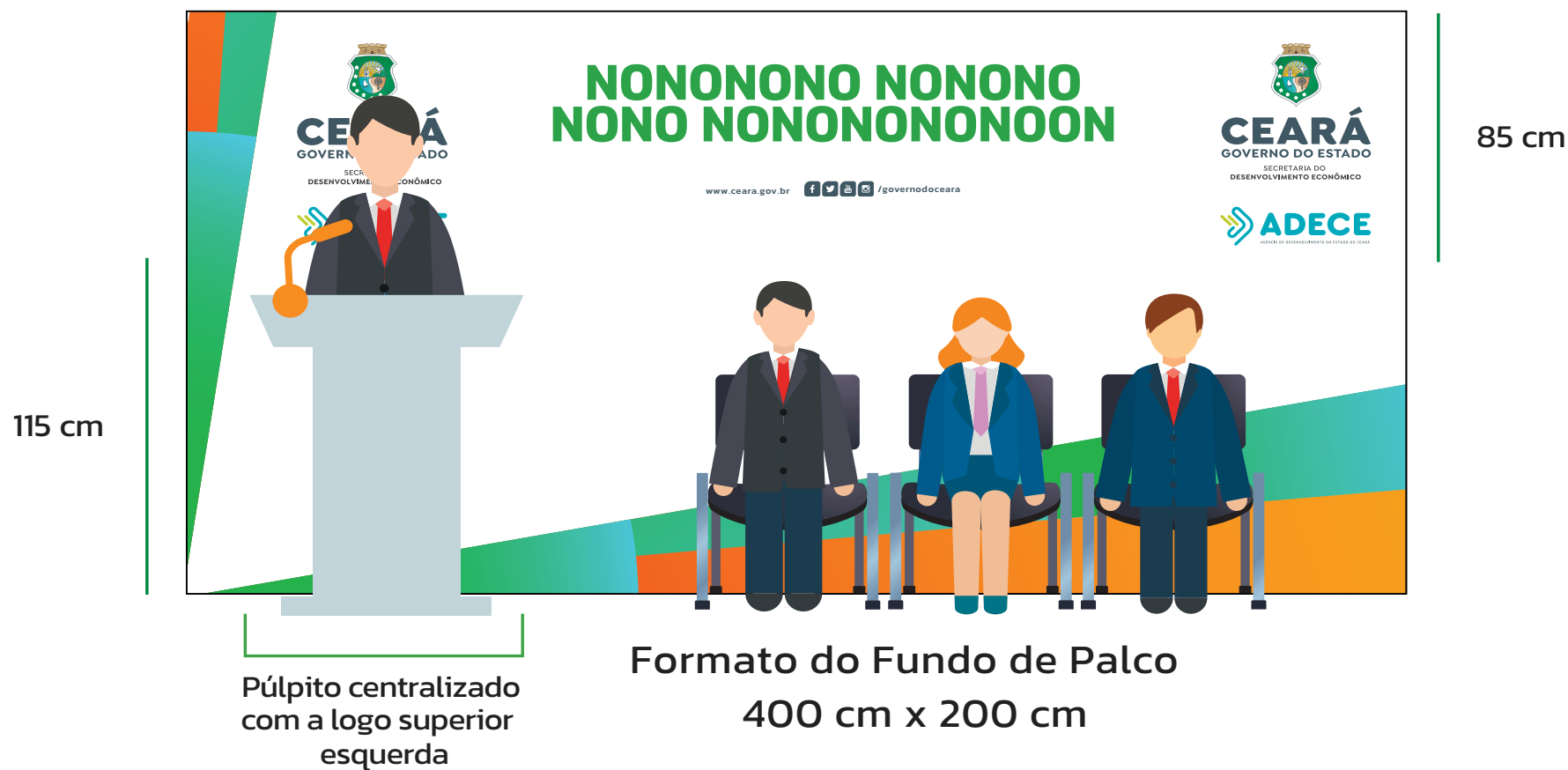

19. EVENTOS

SITUAÇÃO 2 Autoridades sentadas/com púlpito

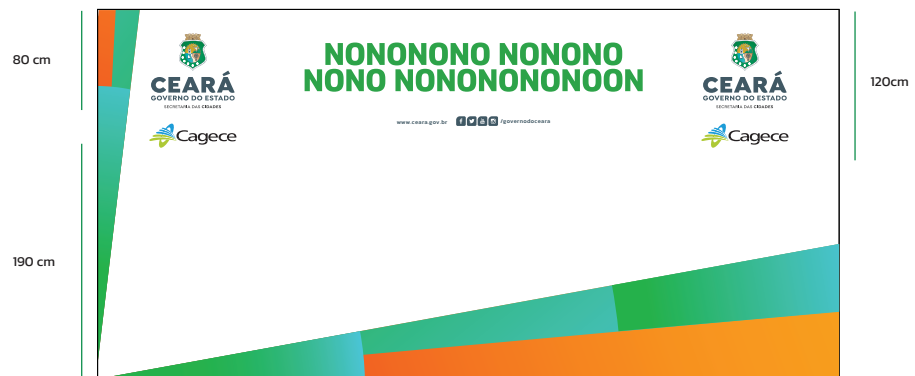

Formato do Fundo de Palco
600 cm x 300 cm

SITUAÇÃO 2 Autoridades sentadas/com púlpito



Formato do Fundo de Palco
600 cm x 300 cm

Impressão em lona fosca.

SITUAÇÃO 2 Autoridades sentadas/com púlpito



19 . E V E N T O S

SITUAÇÃO 2
Autoridades sentadas/com púlpito

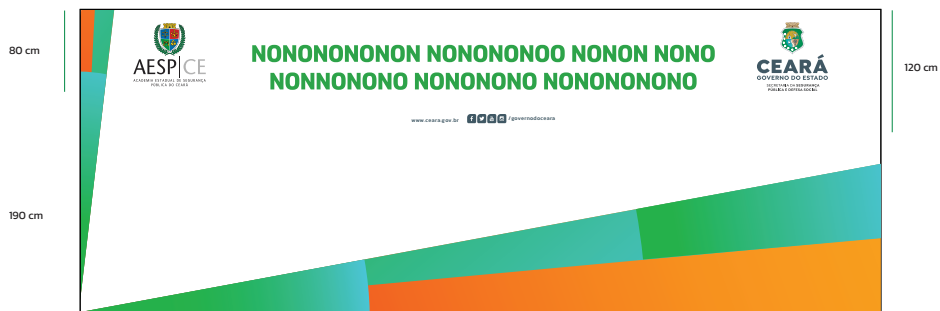

Formato do Fundo de Palco
800 cm x 300 cm

SITUAÇÃO 2
Autoridades sentadas/com púlpito



Formato do Fundo de Palco
800 cm x 300 cm

Impressão em lona fosca.

19. EVENTOS

SITUAÇÃO 2 Autoridades sentadas/com púlpito



19. EVENTOS

SITUAÇÃO 2 Autoridades sentadas/com púlpito



19 . E V E N T O S

PÚLPITO



19 . E V E N T O S

TOTEM

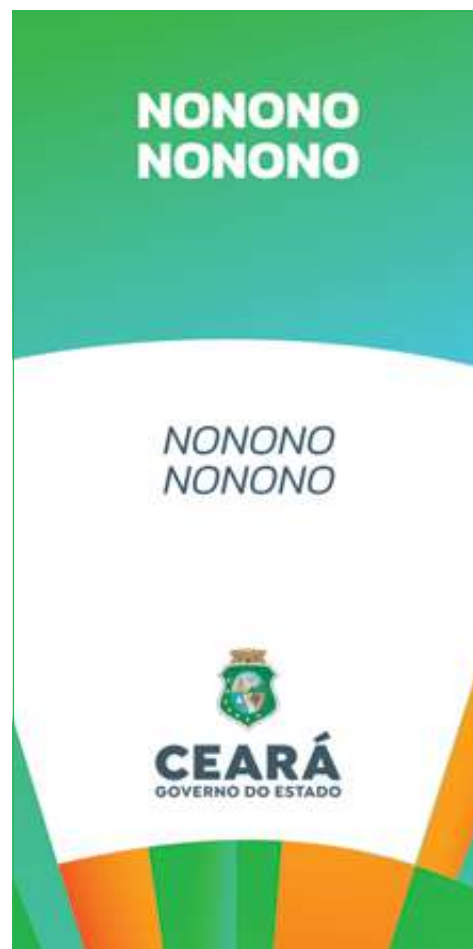

Adesivo blackout, formato 1,10x2,20 m.

Título: corpo 354,2pt – Kanit Bold, subtítulo: corpo 279,06pt – Light Italic.

19. EVENTOS

Backdrop Institucional - 300x200 cm

Backdrop Vinculadas e Autarquias - 300x200 cm



Quadrante 1



C M Y K
0 0 0 0

Quadrante 2



C M Y K
80 0 100 0

Impressão em lona fosca



CEARÁ
GOVERNO DO ESTADO

CUIDAR
DAS PESSOAS,
AVANÇAR
O CEARÁ.

    /governodoceara

www.ceara.gov.br

Baixe a edição
virtual deste
Manual

